



# FICHA TÉCNICA DE PRODUCTO

## BROCAL Y TAPA H-25

Versión 2019

<b>NOMBRE DEL PRODUCTO</b>	BROCAL Y TAPA PARA CUBRIR EL ACCESO AL POZO DE INSPECCION.
<b>DISEÑO</b>	CIRCULAR, CON BASE EN MEDIDAS Y ACOTACIONES ESTABLECIDAS EN PLANO-FIGURA 1
<b>MATERIAL DE FABRICACION</b>	POLIETILENO DE ALTA RESISTENCIA.
<b>ESPECIFICACION DE LA TAPA</b>	DE TIPO ABIZAGRADA, SU SISTEMA DE APERTURA Y CERRADO ES CREANDO UN SELLO CONICO PERIMETRAL DE 35° EVITANDO ADHESION ENTRE LOS ELEMENTOS POR DILATACION O EXPANSION TERMICA, DIFUMINANDO LAS CARGAS VIVAS EN EL PERIMETRO CONICO DISMINUYENDO LA FATIGA. LAS TAPAS PARA UN CORRECTO Y ADECUADO ACOPLAMIENTO PERIMETRAL ENTRE TAPA Y BROCAL ESTAN DISEÑADAS CON LOS SIGUIENTES ELEMENTOS; EN SU PARTE INFERIOR 8 EXTENSIONES EN FORMA DE MEDIAS LUNAS TIPO BALATAS, EN LA PARTE SUPERIOR EN POSICION CONTRARIA AL GOZNE O BISAGRA UN CARTAGO DE ACOPLAMIENTO AL PERIMETRO DEL BROCAL. LAS ACOTACIONES SE MIDEN EN TRES POSICIONES DIAMETRO SUPERIOR 65.5cm. INFERIOR 55.5 Y ALTURA 10.50cm LA TAPA PUEDE TENER DE MANERA OPCIONAL HASTA 6 (SEIS) RESPIRADEROS DE 4.00cm EN SU PARTE SUPERIOR, Y 5.20 cm EN SU PARTE INFERIOR.
<b>ESPECIFICACION DEL BROCAL</b>	DE HALO EXTENDIDO EN EL BROCAL PARA DESCANSAR EN EL LOMO DE LA CORONA DEL POZO DE INSPECCION, Y REFORZADO EN TRES PUNTOS POR MEDIO DE NERVADURAS EXTERIORES. EL BROCAL TIENE DOS MEDIAS LUNAS PERIMETRALES COLOCADAS EN FORMA ASIMETRICA DE MANERA QUE PERMITAN LA INSERCIÓN DE BARRETA O PICO QUE POR INSERCIÓN Y PALANCA FACILITEN SU APERTURA A LOS OPERADORES DE INSPECCION DE LOS POZOS DE VISITA. LAS ACOTACIONES SE ESTABLECEN EN CINCO POSICIONES SUPERIOR DE 75.0cm, SUPERIOR MEDIA 66.0, INFERIOR DE ACCESO 53.0, EXTERIOR DE BASE 83.0cm Y ALTURA 11.0cm.
<b>ESPECIFICACION DE RESISTENCIA</b>	LA TAPA CUMPLE CON LAS SIGUIENTES ESPECIFICACIONES: <ul style="list-style-type: none"> <li>✓ CERTIFICADO POR PUBLICACION CATALOGO CONAGUA 2019.</li> <li>✓ ES CONICA RESPECTO DEL BROCAL PARA EVITAR ADHESION DE LOS ELEMENTOS.</li> <li>✓ LOS HERRAJES CUMPLEN CON LA NORMA NMX-H004</li> <li>✓ RESISTENCIA DE CARGA PUNTUAL 36,000 Kg.*</li> <li>✓ FLECHA BAJO CARGA A PARTIR DE: 2,200 Kg.</li> <li>✓ FLECHA RESIDUAL 3mm AL MOMENTO DE LIBERAR LA CARGA.</li> <li>✓ PESO UNITARIO DEL PRODUCTO: 38.00 Kg.</li> </ul>
<b>SISTEMA DE APERTURA</b>	LA TAPA ESTA PREVISTA DE UNA CHAPA EN POLIETILENO DE ALTA DENSIDAD PIGMENTADA EN VERDE ECOLOGICO PARA SU MEJOR VISIBILIDAD, EN ESTA SE ALOJA EL DISPOSITIVO DE APERTURA QUE OPERA POR MEDIO DE UN PERNO QUE PERMITE POR JALON SU APERTURA. LOS ELEMENTOS METALICOS QUE LA INTEGRAN SON DE ACERO GALVANIZADO NORMA NMX-H-004 CON 43 MICRONES.
<b>NORMAS ADICIONALES QUE CUMPLE</b>	ASTM D4364, ASTM D2734, ASTM D543-06, ASTM D2584, NOM-008-SCFI-002, NTP 333.111, NP-024 V:6, NTC 1393, MOPT 31363, INTE CNT 16.
<b>CONSIDERACIONES GENERALES</b>	EL MATERIAL ES DENSO, RIGIDO Y DE ALTA RESISTENCIA A LA COMPRESION, AL DESGASTE POR ABRASION, AL IMPACTO, AL ATAQUE DE PRODUCTOS QUIMICOS, A LA DISGREGACION DEL CUERPO, SU USO ES PARA CARGA DE TRANSITO VEHICULAR PESADO CONSTANTE CLASE H-25. TODAS LAS MEDIDAS/ACOTACIONES Y PESO DEBEN CONSIDERAR UN +/- 1% DE TOLERANCIAS

\* Con base en los criterios de la American Association of State Highway Transportation Officials "AASHTO" en su clasificación H-25 mas factor del 100% impacto y su método de ensayo establecido en la norma AASHTO M306-05.

**PLANO FIGURA 1**

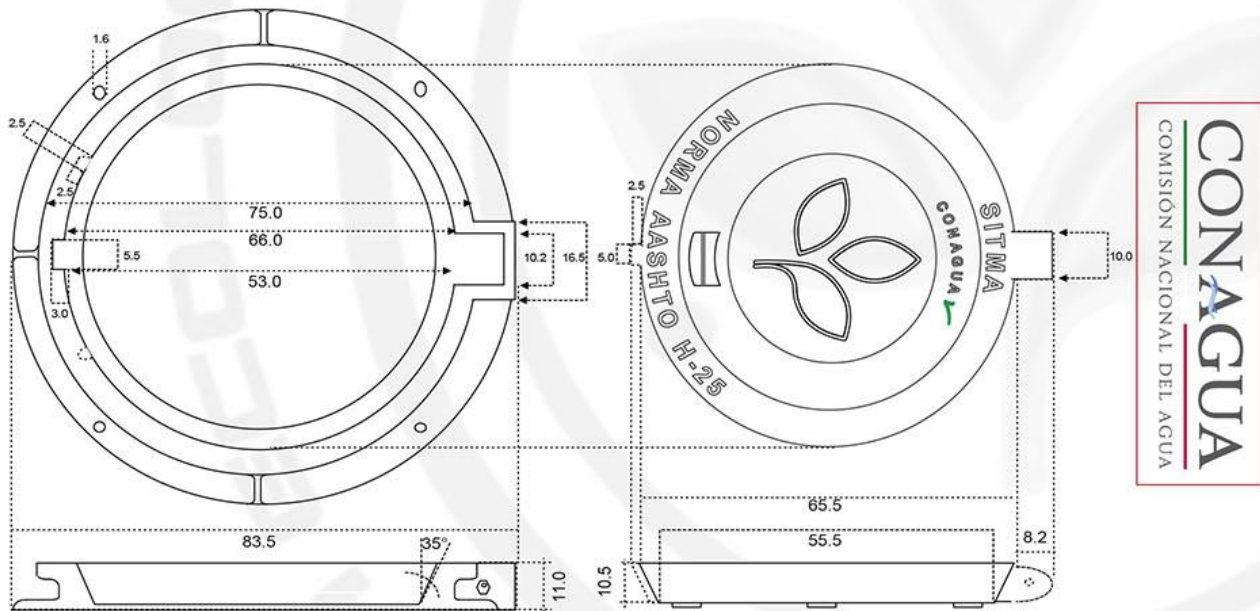

**HOMOLOGADO POR:**

**CONAGUA**  
COMISION NACIONAL DEL AGUA

**PRODUCTO ACREDITADO POR:**

